



Pirouette

cirque de rue



Plein - Air

L'épate en L'Air Cie

PIROUETTE :

Poésie corporelle pour un duo en apesanteur

Durée : 45 mn

Public Familial

Madame curieuse tombe dans une boîte. Un magicien, clown fantasque, y découvre une créature et en fait l'objet de toutes ses fantaisies. Au fil de nombreuses facéties, se tisse une histoire sans paroles aux rebondissements aériens. Portés acrobatiques, magie, danse et claquette, cerceau et perche aérienne servent d'ingrédients à ce conte loufoque.

Pirouette est un spectacle poétique et sensible où le cirque se met au service de la narration. Le duo d'artistes revisite en mouvement l'histoire universelle de la création. Un conte librement réinventé où l'imagination débordante du créateur va donner naissance à un être fantasmagorique. Le propos est soutenu par une musique originale et inventive où bruits, frôlements, claquements sont captés par un ingénieux dispositif sonore et associés en direct à la bande son. Les scènes jaillissent d'un décor cubique coloré, ouvrant au public les portes de leur imaginaire...

EQUIPE ARTISTIQUE :

Sur une idée de, interprété par :

VERONIQUE STEKELOROM & ANTOINE DUBROUX

Mise en scène : GUILLAUME COLLIGNON

Musique originale : CHRISTOPHE HAUSEUR

Régie : XAVIER HULOT

Création costume (le magicien) : FRANCOIS JUGE

Création costume (la poupée) : GEROME BOURDIN

Réalisation des costumes : MIXTUR et BAS&HAUTS

Construction du trépied : GIANNI BALDINI

Construction du décor : ANTOINE DUBROUX

SOUTIENS :

C. C. DE L'ETAMPOIS : Prés - achats

CONSEIL GENERAL DE L'ESSONNE : aide au projet

IMPLANTATION DE LA STRUCTURE : *(voir schéma)*

Spectacle frontal.

Un trépied de 9 m de haut surplombe un plancher en bois de 3,60 m x 3,60 m, épaisseur 5 cm.

ESPACE SCENIQUE :

- . Ouverture : 12 m
- . Profondeur : 8 m
- . Hauteur mini : 8 m

Terrain plat et horizontal et lisse souhaité.

Idéal : bitume, pelouse raze.

A éviter : espace venté, terrains accidentés, trottoirs, terrains à fort dénivelé...

PUBLIC :

Jauge public jusqu'à : 800 personnes

Le public est installé face à la structure à 6 m du bord du plancher.

Debout ou assis sur des gradins ou des chaises si l'organisateur peut en fournir.

PROTECTION :

Prévoir 8 barrières type Vauban pour protéger l'espace scénique lors du montage et du démontage.

SONORISATION :

La compagnie fournie :

- . Sono avec platine CD et enceintes sur pieds d'une puissance de 600 W.

A la charge de l'organisateur :

- . Arrivée électrique 220 v - 16 A
- . Une table et une chaise pour poser la régie.

MONTAGE - DEMONTAGE :

- . Montage et réglages : 2h00
- . Préparation physique des artistes : 1h30
- . Durée du spectacle : 45 mn
- . Démontage : 1h30
- . Prévoir un technicien avec le matériel demandé pour le début du montage et lors de la représentation.

ACCUEIL :

- . Prévoir la restauration et l'hébergement (1 twin et 1 single) pour 3 personnes sur la durée totale du séjour ou défraiement sur la base du tarif CCNEAC en vigueur.
- . Une loge pour la préparation des artistes avec WC et points d'eau à proximité du lieu de la représentation.
- . Collation et eau à disposition des artistes et du régisseur.

VEHICULE :

Prévoir l'accès d'un véhicule type fourgon (et d'une remorque éventuellement) sur le lieu de la représentation.

Ainsi que leur stationnement à proximité du lieu de la représentation durant le spectacle.

- Transporter Volkswagen : immatriculation 149 EKZ 91

Dimensions : L : 4,70 m / l : 1,84 m / h : 1,95 m

- Remorque : immatriculation 139 CYQ 91

Dimensions : L : 4,77 m / l : 1,90 m

LUMIERE :

A la charge de l'organisateur :

Si la représentation à lieu en fin de journée (par temps gris selon la saison).

Configuration minimum :

- . 5 Horiziodes 1 000 W ou à défaut 5 quartz 1 000 W
- . 5 PC 1 000 W
- . Prévoir l'alimentation électrique nécessaire.

Si la représentation à lieu de nuit .

Configuration minimum :

- . 12 PC 1 000 W
- . 8 platines pour les poser au sol et 2 pieds avec barre de couplage pour 2 PC
- . 2 pieds avec une barre de couplage pour 2 PC
- . 1 Console 12 circuits
- . Blocs de puissance en conséquences.
- . Prévoir l'alimentation électrique nécessaire.

DROITS DE DIFFUSION :

Droits de diffusion : SACEM et SACD

Titre de l'oeuvre : Pirouette

Musique : Christophe Hauseur

L'éPATE en L'AiR Cie
PIROUETTE

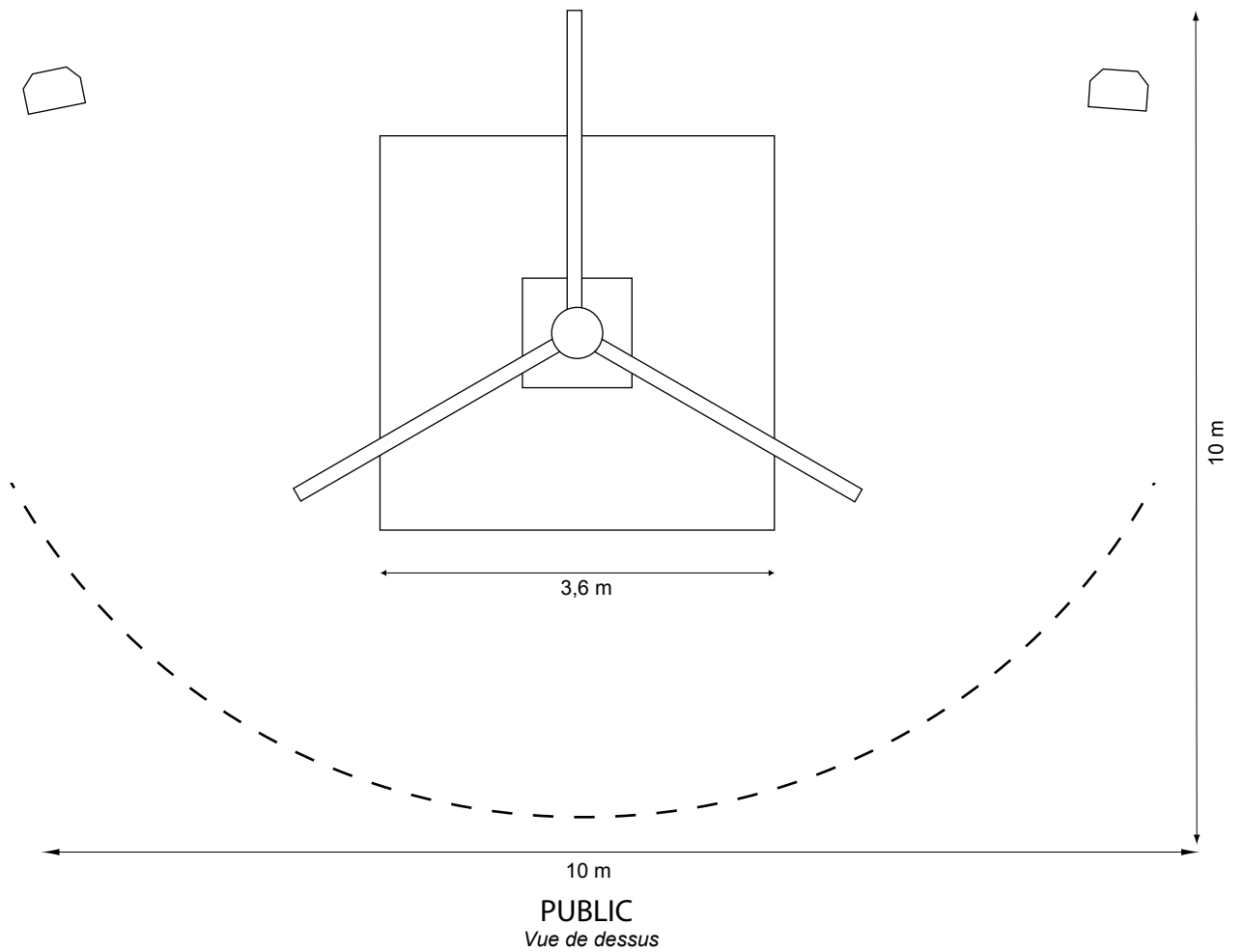
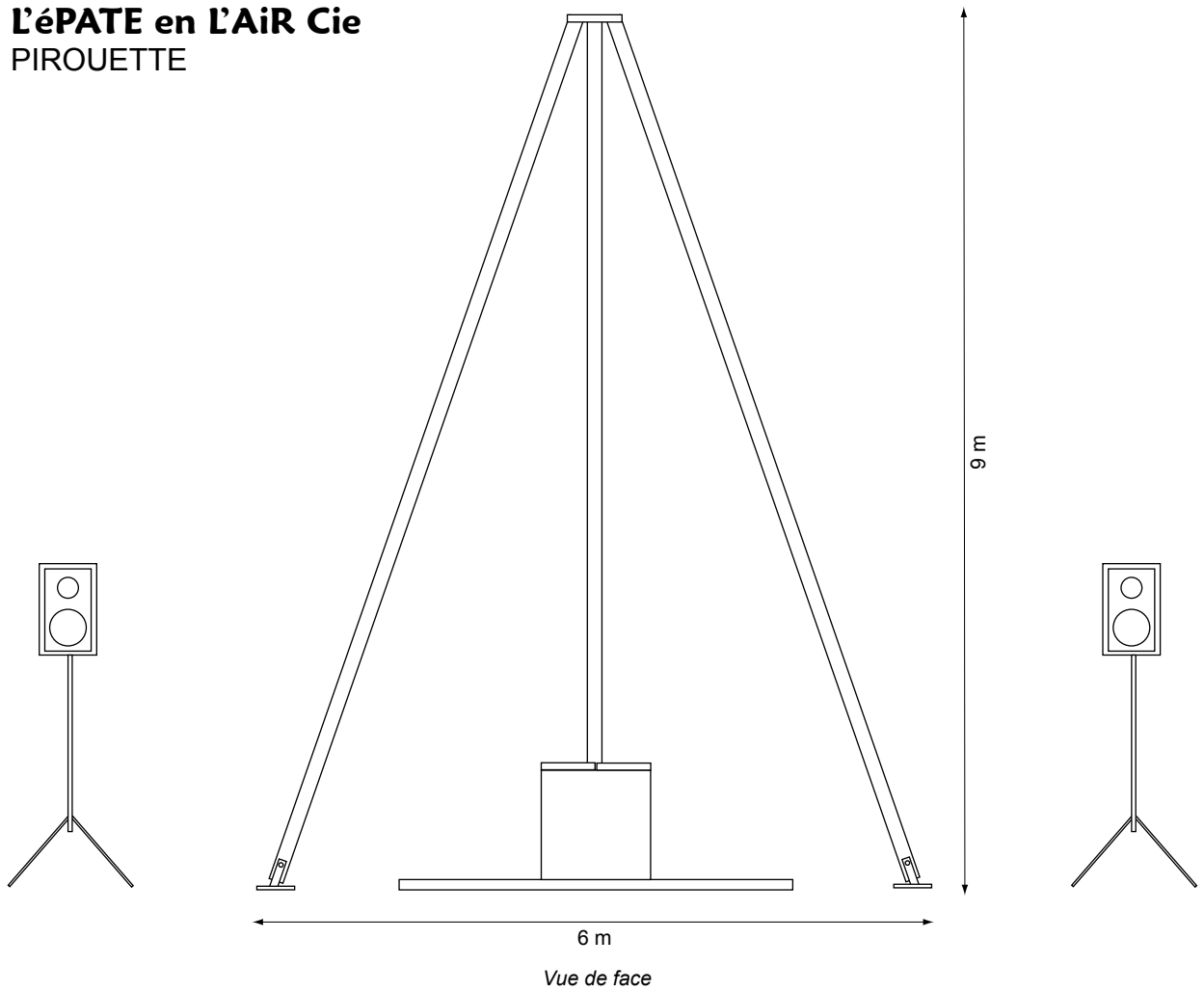

L'ÉPATE en L'Air Cie
PIROUETTE



CONTACTS :

L'ÉPATE en L'Air Cie
Espace Waldeck Rousseau
allée du Docteur Bourgeois
91150 Etampes
tel : 01 64 94 61 67
www.lepateenlair.com

Artistique : Véronique Stekelorum
tel : 06 60 29 50 24
contact@lepateenlair.com

Diffusion : Pierre Audigier
Les comédiens volants
tel : 06 09 81 78 52
lescomédiensvolants@hotmail.fr

Technique : Antoine Dubroux
tel : 06 08 75 38 70
antoine@lepateenlair.com

Régie : Xavier Hulot
tel : 06 20 95 41 54
xavier.hulot@me.com

ASSOCIATION L'ÉPATE en L'Air
Siret: 41206719100038
Licence d'entrepreneur de spectacles N°: 2 - 1012306
Code APE N° 9001Z.
T.V.A intracommunautaire : FR23412067191