



Fiche Technique rue

# PIROUETTE

Responsable technique : Antoine Dubroux  
tel : 06 08 75 38 70 ou 01 64 94 61 67  
antoine@lepateenlair.com

## **IMPLANTATION DE LA STRUCTURE :** *(voir schéma)*

Spectacle frontal.

Un trépied de 8 m de haut surplombe un planché bois de 3,60 m x 3,60 m, épaisseur 5 cm.

Espace scénique :           ouverture : 12 m  
  profondeur : 8 m  
  hauteur mini : 8 m

Terrain plat et horizontal et lisse souhaité.

Idéal : bitume, pelouse raze.

**A éviter :** espace venté, terrains accidentés, trottoirs, terrains à fort dénivelé...

## **PUBLIC :**

Jauge public jusqu'à : 800 personnes

Le public est installé face à la structure à 6 m du bord du planché.

Debout ou assis sur des gradins ou des chaises si l'organisateur peut en fournir.

## **PROTECTION :**

Prévoir 8 barrière type Vauban pour protéger l'espace scénique lors du montage et du démontage.

## **SONORISATION :**

*A la charge de l'organisateur :*

arrivée électrique 220 v - 16 A

Une table et une chaise pour poser la régie.

*La compagnie fournie :*

Sono avec platine CD et enceintes sur pieds d'une puissance de 600 W.

## **LUMIERE :**

*A la charge de l'organisateur :*

Si la représentation à lieu en fin de journée ( par temps gris selon la saison).

Configuration minimum :

- 5 Horiziodes 1 000 W ou à défaut 5 quartz 1 000 W
  - 5 PC 1 000 W
- Prévoir l'alimentation électrique nécessaire.

Si la représentation à lieu de nuit .

Configuration minimum :

- 12 PC 1 000 W
  - 8 platines pour les poser au sol et 2 pieds avec barre de couplage pour 2 PC
  - 2 pieds avec une barre de couplage pour 2 PC
  - 1 Console
  - Blocs de puissance en conséquences.
- Prévoir l'alimentation électrique nécessaire.

## **MONTAGE - DEMONTAGE :**

Montage et réglages : 2h00

Préparation physique des artistes : 1h30

Durée du spectacle : 45 mn

Démontage : 1h30

Prévoir un technicien avec le matériel demandé pour le début du montage et lors de la représentation.

## **ACCUEIL :**

Prévoir la restauration pour 3 personnes sur la durée totale du séjour.

Une loge pour la préparation des artistes avec WC et points d'eau à proximité du lieu de la représentation.

Collation et eau à disposition des artistes et du régisseur.

## **VEHICULE :**

Prévoir l'accès d'un véhicule type fourgon (et d'une remorque éventuellement) sur le lieu de la représentation.

Ainsi que leur stationnement à proximité du lieu de la représentation durant le spectacle.

- Transporter Volkswagen : immatriculation 149 EKZ 91  
Côte : L : 4,70 m / l : 1,84 m / h : 1,95 m
- Remorque : immatriculation 139 CYQ 91  
Côte : L : 4,77 m / l : 1,90 m

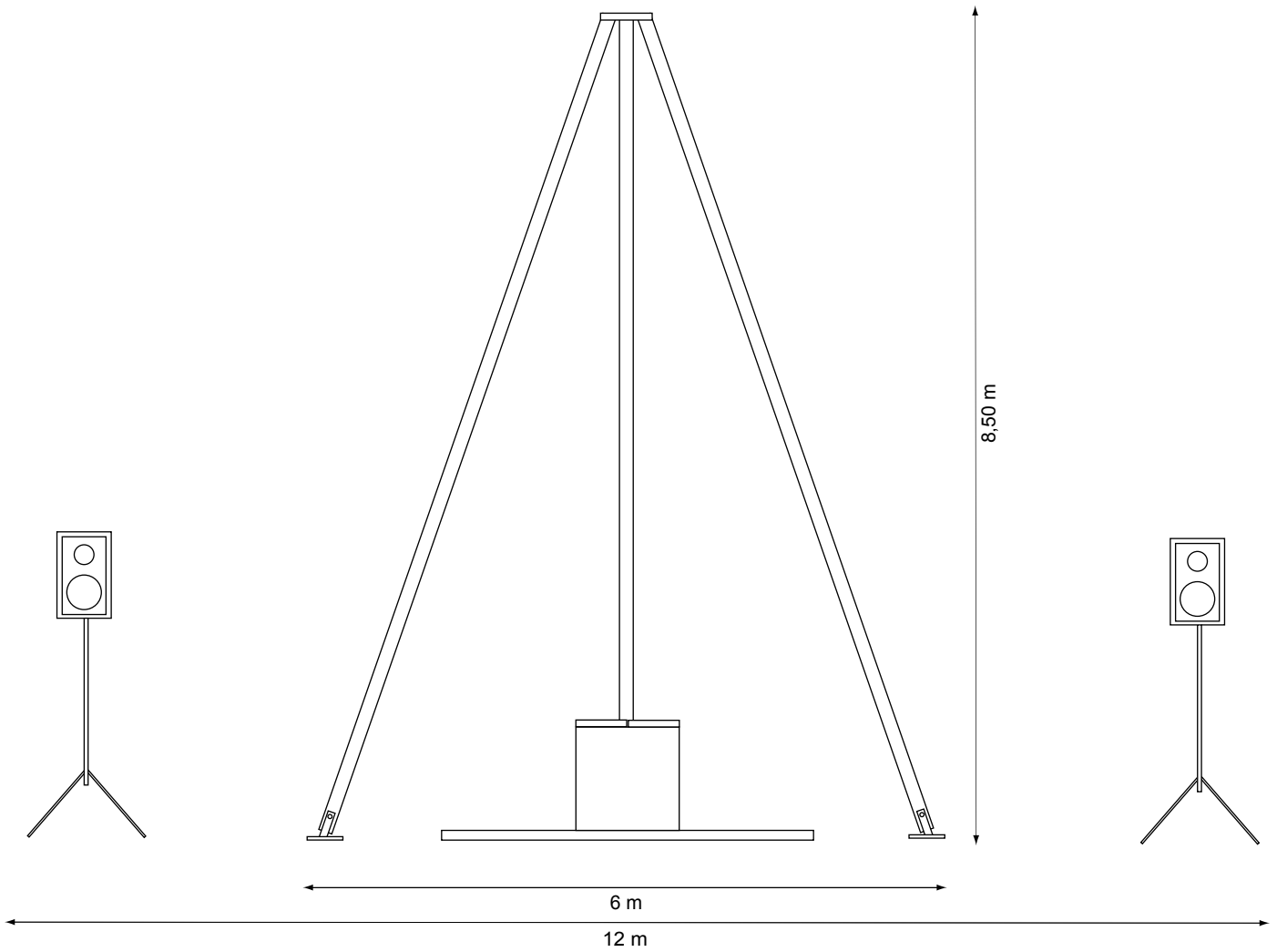

Vue de face

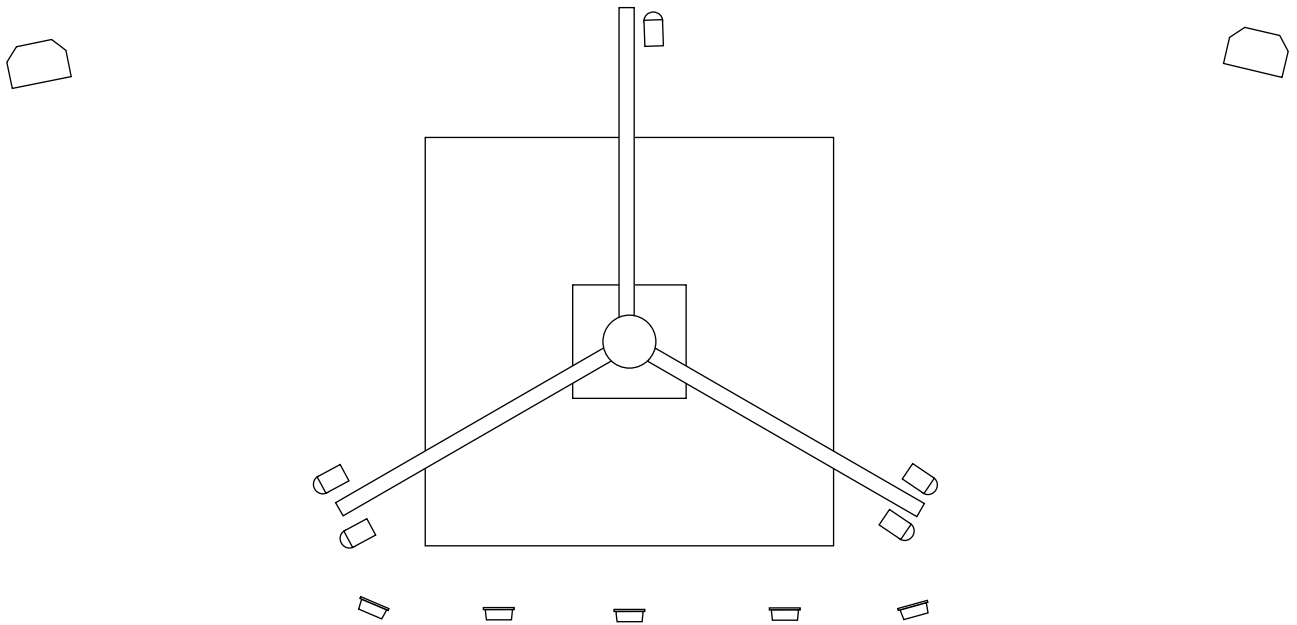

Vue de dessus

**Implantation PIROUETTE**  
L'ÉPATE en L'AIR Cie

Responsable Technique : Antoine Dubroux  
antoinet@lepateenlair.com  
tel : 06 08 75 38 70 - 01 64 94 61 67



5 PC 1 000 W posés au sol



5 horiziodes ou quartz 1 000 W posés au sol

Régie