

LUMIERE :

- 20 PC 1KW
- 2 PC 2KW
- 8 Découpes KW
- 6 PAR 64
- 2 Rampes T8

MONTAGE - DEMONTAGE :

Durée du spectacle : 45 mn

Prémontage de la lumière en amont de notre arrivée

Montage décor et accroches : 1 service

Réglage son et lumière programmation : 1 service

Démontage : à la suite de la représentation

Prévoir un technicien pour le montage et durant la représentation.

ACCUEIL :

Arrivée de la compagnie à J-1

Prévoir la restauration et l'hébergement (le cas échéant) pour 3 personnes sur la durée totale du séjour.

Une loge pour 2 artistes

Collation et eau à disposition des artistes et du régisseur.

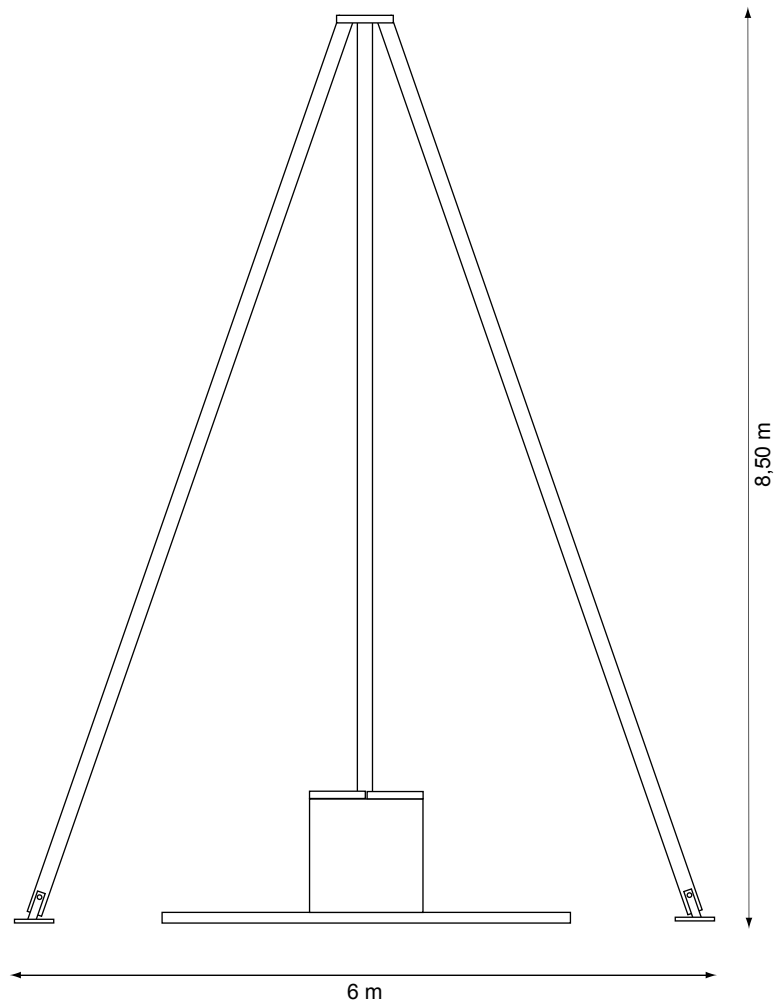

Vue de face

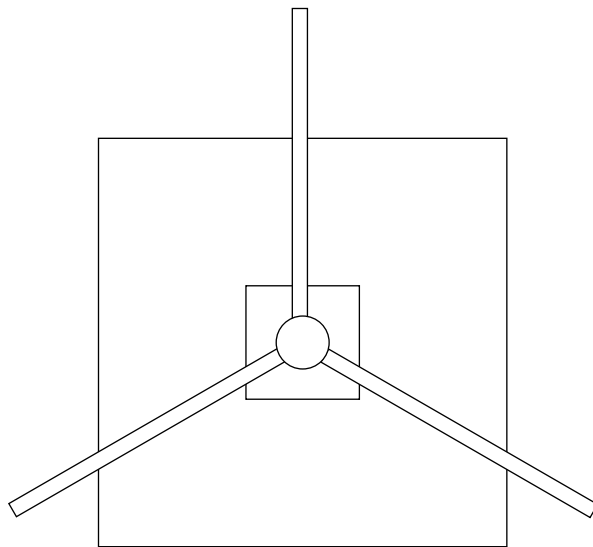

Implantation PIROUETTE L'ÉPATE en L'AIR Cie

Responsable Technique : Antoine Dubroux
antoinet@lepateenlair.com
tel : 06 08 75 38 70 - 01 64 94 61 67